

**PLANTA ELÉTRICA**  
 ESCALA:.....1/75

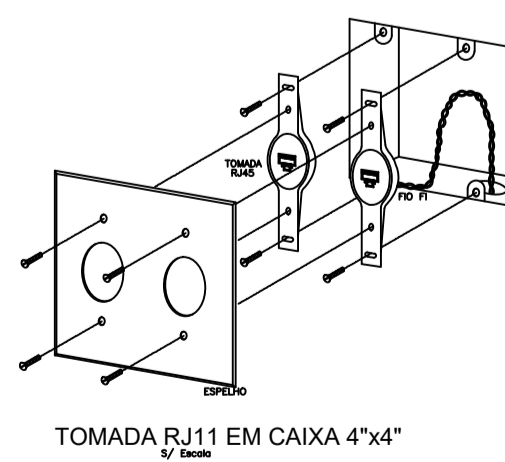

**SIMBOLOGIA**

- CAIXA DE TELEFONE TIPO DO INSTALADO A 1,30m DO CENTRO DO PISO OU ESPECIFICADA EM PLANTA. (MEDIDAS ESPECIFICADAS EM PROJETO)
- CAIXA DE DL TIPO DO INSTALADO A 2,30m DO CENTRO DO PISO OU ESPECIFICADA EM PLANTA. (MEDIDAS ESPECIFICADAS EM PROJETO)
- PONTO PARA ANTENA DE TV - EM CX. 4"x4" - A 2,10m DO PISO OU ALTURA INDICADA (VER PROJETO ESPECÍFICO).
- DUAS TOMADAS RJ45 CAT.6 PARA CONEXIONAMENTO ESTRUTURADO, EMBUTIDA NA PAREDE / DIVISÓRIA EM CX. 4"x4" A 0,30 DO PISO (OU ALTURA INDICADA)
- TUBULAÇÃO DE TV INSTALADA NO PISO.
- TUBULAÇÃO DE REDE INSTALADA NO PISO OU PAREDE.
- ELETRODUTO QUE DESCE.
- ELETRODUTO QUE SOBES SOBRE A LAJE.

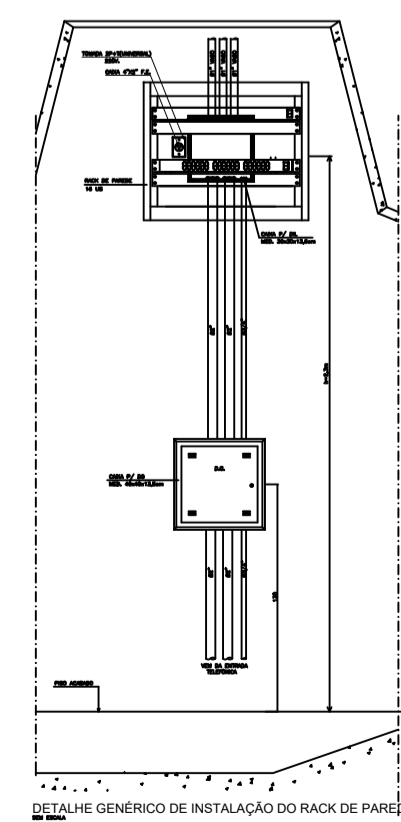

PRANCHA A1

<b>MUNICÍPIO DE PALMITAL</b>	
<b>PROJETO REDE LÓGICA</b>	<b>01/01</b>
OBJETO: PROJETO DE REFORMA DA UNIDADE SAÚDE SEDE	
ENDEREÇO DA OBRA: <b>RUA ESCRIVÃ EGLECI T. GOMES CAMPANINI - CENTRO, PALMITAL - PR</b> <b>QUADRA N° 08 - LOTE N° 03, 04, 05 E 10.</b>	
PROPOSTANTE:  <b>VALDENEI DE SOUZA</b> <i>Prefeito Municipal</i>	RESPONSÁVEL TÉCNICO PELO PROJETO:  <b>DARLAN AURÉLIO DUTRA</b> <i>Arquiteto e Urbanista- CAU/PR 189080-8</i>
DESENHADO:  Darlan	ESCALA: <b>INDICADA</b>  Palmital, 22 de Setembro de 2021.